

SESSÙN OPEN CALL FLOWERING EDITION CREATIVE PRIZE 2026

En 2026, Sessùn lance la 4ème édition du Sessùn Craft Prize : Prix de La Floraison Créative, un concours international ouvert à tous les étudiants et professionnels. Une nouvelle façon de prouver notre attachement aux savoir-faire, au design et à l'artisanat, ainsi que notre volonté d'accompagner, soutenir et mettre en lumière la nouvelle génération de créateurs.

Fondée en 1996, Sessùn célèbre en 2026 ses 30 ans de création. Depuis ses débuts, la marque crée une mode féminine subtile, jouant des volumes et des matières, réinventant les classiques et les codes du masculin et du féminin. Sessùn écrit ainsi l'histoire d'une femme libre, sensible et inspirée. Inscrite depuis toujours dans une démarche consciente, axée sur la qualité, la durabilité et la valorisation des savoir-faire, la marque se distingue par une attention particulière portée aux détails, le maintien de valeurs fortes et l'enrichissement continu de son univers vers un véritable art de vivre.

Cet art de vivre s'incarne notamment à travers des lieux emblématiques tels que Sessùn Alma et le flagship Sessùn Paris Bachaumont, et rayonne également grâce à la communauté d'artistes et d'artisans avec lesquels Sessùn grandit et se construit au fil des années. Engagée de manière concrète et durable, Sessùn est Société à Mission depuis 2023 et certifiée B Corp depuis 2024.

Sessùn est diffusée dans plus de 500 points de vente en France et à l'international, à travers des boutiques en propre, corners et multimarques. Chaque espace incarne un univers à part entière, un écrin singulier où l'esprit de la marque dialogue avec le patrimoine local. Les matières, les volumes et les détails y racontent une histoire unique, créant un lieu chaleureux.

De Paris à Amsterdam, en passant par Londres, Milan, Shanghai et Copenhague, de nouveaux lieux incarnent aujourd'hui l'esprit et l'histoire de Sessùn.

L'UNIVERS SÈSSÙN

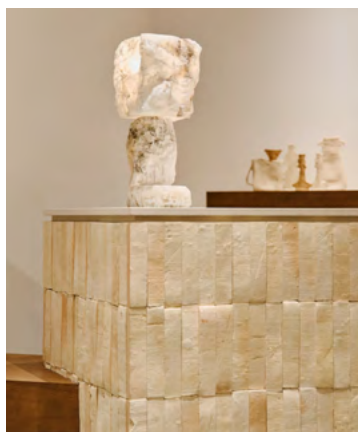
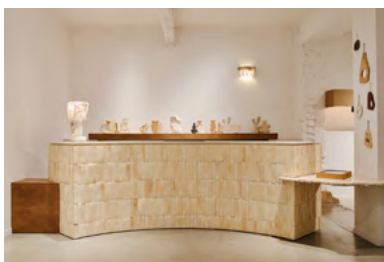
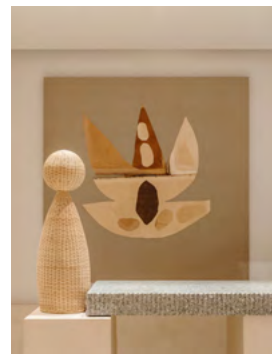
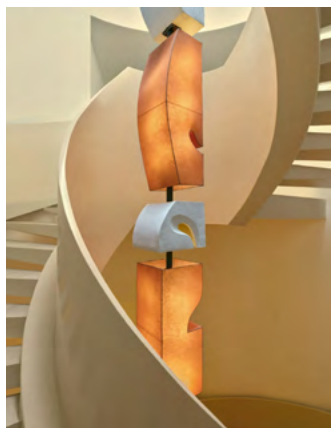

En 2026, Sessùn célèbre 30 ans de création. À cette occasion, le Sessùn Craft Prize : Prix de la Floraison Creative devient une plateforme créative internationale, pensée comme un espace d'expression, de transmission et de dialogue entre la marque et la création contemporaine. Le concours lors de cette édition anniversaire s'articule autour d'une création emblématique de l'histoire de Sessùn : le sac Divine, lancé en 2014 et devenu un sac iconique des collections de la marque.

Le Divine devient ainsi un terrain d'expérimentation, un support narratif et sensoriel, exploré à travers les matières, les couleurs, les textures et les savoir-faire. Les œuvres pourront prendre des formes variées : sculpture, objet d'art, lampe, enceinte, radio, glacière... utilisant céramique, verre, bois, lumière, ou assemblage de techniques ou de matériaux, tout en respectant une réflexion sur la structure et la cohérence formelle de l'objet.

Pour cette édition spéciale, Sessùn sollicite les créateurs internationaux à réinterpréter le sac Divine à travers leur regard, leur geste et leur univers plastique.

**Chaque participant est libre dans son approche
artistique et technique, avec une seule contrainte :
respecter les dimensions réelles du sac Divine
17 × 22 × 5,5 cm**

Il sera grandement apprécié que les projets lauréats soient produits par un artisan ou entreprise locale. En plus de l'aspect technique, il sera donc également essentiel de réfléchir dès la conception de l'objet à son coût final.

Les coûts de production liés à la réalisation de chaque Divine seront couverts par Sessùn. Le suivi de la production sera à la charge du lauréat.



En prolongement de l'exposition Divine Palette: Exploring Colors and Textures présentée en 2024, Sessùn repousse cette année les limites en proposant, dans le cadre du Prix de la Floraison Créative, de réinventer le Divine comme un objet fonctionnel.

Ce projet invite à explorer, sous une contrainte précise de format et de volume, toute la richesse des matières, des couleurs et des associations possibles pour **réinventer le Divine et sa fonctionnalité**. À partir de cet objet identitaire qu'est le Divine, ancré dans l'histoire de Sessùn, il s'agit de révéler une sensibilité et un geste singulier afin de le transformer en une œuvre à la fois esthétique et fonctionnelle. La limitation des dimensions devient un terrain de jeu fertile, où volumes, textures et savoir-faire dialoguent.

À la croisée du design et de l'artisanat, l'objet se pense dans son rapport au corps, à l'usage et à l'émotion. Une occasion de faire éclore une vision personnelle, fidèle à l'esprit Sessùn : créatif, sensible et profondément ancré dans la matière.



DESIGN

ESTHÉTIQUE

TECHNIQUE

SAVOIR-FAIRE

GESTE

MATIÈRE

COULEURS

TISSAGE

TEXTURES

PROTOTYPE

TRANSMISSION

FONCTIONNEL

SOLAIRE

CHALEUREUX

PARTAGE

COLLECTIF

MULTIDISCIPLINAIRE

Faisant office de cartographie sémantique, la liste de mots-clés ci-dessous esquisse, de façon certes conceptuelle mais néanmoins précise, les contours du brief.

Cette liste a donc pour vocation d'encourager les designers à aborder de la façon la plus libre, la plus créative et la moins formatée possible le projet qu'ils vont soumettre pour ce concours, tout en les assurant de rester dans la thématique du brief.



photo : "Divine palette: exploring colors and textures", par Guylène Galantine, Atelier Sao, Audrey Guimard, Thibaut Lipski

Les œuvres seront présentées au sein d'une exposition collective, conçue comme une célébration des 30 ans de Sessùn, mêlant création contemporaine et rétrospective de la marque.

Une sélection des œuvres, opérée par le jury, sera présentée dans le cadre de l'exposition, selon des critères de qualité, de cohérence scénographique et d'adéquation au propos curatoriale.

DATES À partir de septembre 2026

Le projet bénéficiera d'une visibilité internationale, soutenue par la presse et portée par une forte communication dédiée.

L'EXPOSITION RÉUNIRA les projets lauréats du Sessùn Craft Prize 2026 ainsi que des pièces emblématiques réalisées par des artistes et artisans proches de la marque.

On y retrouve notamment *Simone Loo, Astérisque, Lisa Allegra, Guylène Galantine, Atelier Sao, Elsa Noyons, Annabelle Jouot, Jorge Suarez Kilzi, Alba Galocha, Macheia, Thibaut Lipski, Arthur Ristor, Marion Flament, Matna Paris ou Audrey Guimard.*

INTENTIONS SCÉNOGRAPHIQUES

La scénographie sera événementielle, immersive et sensible, avec pour priorité une mise en valeur de l'ensemble des Divine, affirmant leur statut d'objets-manifestes.

Plutôt qu'un découpage en multiples espaces cloisonnés, le projet privilégiera une scénographie forte et fédératrice, capable de faire dialoguer les œuvres entre elles, d'articuler passé et présent, et de proposer une expérience marquante pour le public, la presse et les professionnels.

LANCEMENT CONCOURS: 13 mars

FIN DU CONCOURS: 10 mai, à minuit (CET)

DÉLIBÉRATION: 21 mai

ANNONCE RÉSULTATS: 1 juin

Le concours, international, est ouvert à tous, sans limite d'âge.

Les candidatures par groupe sont acceptées.

Pour participer au concours, il convient d'envoyer avant le 10 mai 2026 via le lien suivant :

<https://fr.sessun.com/craft-prize.html>

Un seul et unique dossier numérique (PDF) comprenant : un portfolio de 3 pages maximum avec une biographie et précédents projets, travaux ou réalisations.

Une note d'intention décrivant le projet pour le concours incluant 3 pages de croquis, illustrations, dessins techniques, descriptif détaillé des matériaux utilisés et des techniques de production à mettre en œuvre.

LES PRINCIPAUX CRITÈRES DE SÉLECTION DU JURY SERONT :

CRÉATIVITÉ - FAISABILITÉ - ECO-RESPONSABILITÉ
FONCTIONNALITÉ - JUSTESSE DE LA RÉPONSE AU BRIEF

Le jury sera composé de :

- **VIRGINIE BENARROCH** – Styliste
- **OLIVIA COGNET** – Sculptrice et designer
- **ISIS COMBRÉAS COLOMBE** – Fondatrice du Milk Magazine et directrice de la rédaction
- **GABRIEL ESCAMEZ** – Architecte et fondateur de Cobalto Studio
- **RAPHAËL GIANNESINI** – Commissaire d'exposition Poush Studio
- **PATRICK KIM-GUSTAFSON** – Designer et fondateur de Ateljé Loupchat
- **MARION MAILAENDER** – Architecte d'intérieur et designer
- **GIULIA NARDI** – Directrice artistique, designer et fondatrice Cose Journal
- **THOMAS ROGER** – Designer
- **JULIE ALEMAN** – Directrice du commerce et du développement de Sessùn
- **EMMA FRANÇOIS-GRASSET** – Présidente fondatrice et directrice artistique de Sessùn

20 lauréats seront sélectionnés et recevront chacun un bon d'achat Sessùn ainsi qu'une enveloppe de 500€ destinée à la production de leur réalisation. Parmi eux, 3 Grands Lauréats seront distingués et se verront attribuer :

1ER PRIX : Bon d'achat Sessùn d'une valeur de 1500€* + 500€ pour la production d'un exemplaire de l'objet

2E PRIX : Bon d'achat Sessùn d'une valeur de 1000€* + 500€ pour la production d'un exemplaire de l'objet

3E PRIX : Bon d'achat Sessùn d'une valeur de 800€* + 500€ pour la production d'un exemplaire de l'objet

4E PRIX (FINALISTES) : Les 17 autres lauréats bénéficieront d'une visibilité dans le cadre de l'exposition et recevront un bon d'achat Sessùn d'une valeur de 500€* ainsi que 500€ pour la production d'un exemplaire de leur objet.

**hors produits vendus chez SESSUN ALMA, et hors périodes de soldes et de remise.*

SESSION OPEN CALL FLOWERING
CREATIVE PRIZE EDITION 2026

Divine, une création unique à la construction depuis plus de 10 ans. Fermeture par glissière, jeu de poches extérieures avec fermeture pressions. Anse chaîne non réglable tressée. Longueur anse 118 cm. Poche intérieure zippée.

Au fil des saisons, le sac s'est décliné en différentes techniques, prouvant l'attachement sans faille de la marque aux savoir-faire.



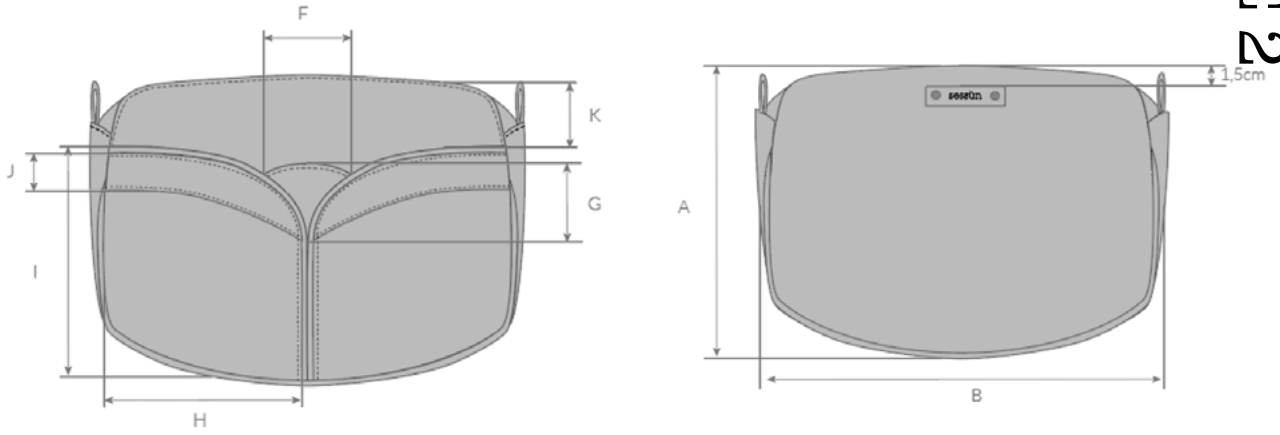

La courbe du bas du sac peut être adaptée pour permettre à la réalisation de tenir droit, quand le sac est posé sur une surface plane.

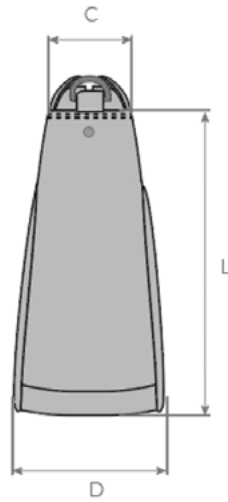

SESSUN HOTMARKED
TAB LEATHER
MEASUREMENTS:

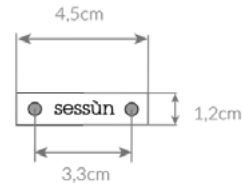

		MEAS-
A	FRONT HEIGHT / hauteur devant	17
B	FRONT LENGHT / largeur devant	23
C	UP SIDE WIDTH / largeur côté, partie haute	5,5
D	BOTTOM SIDE WIDTH / largeur côté, partie basse	7
E	STRAP LENGTH / longueur bandoulière	110
F	CIRCULAR PIECE LENGHT/ longueur piece ronde	4
G	CIRCULAR PIECE HEIGHT/ hauteur piece ronde	4
H	FRONT PANEL WIDTH / largeur panneau avant	11
I	FRONT PANEL + YOKE HEIGHT / hauteur panneau avant + empiècement	12,5
J	FRONT YOKE HEIGHT / hauteur empiècement avant	2
K	UPPER PANEL HEIGHT / hauteur panneau haut	5
L	SIDE HEIGHT / hauteur coté	12
M	ZIP PULLER RIGHT / coté droit tirette	3
N	ZIP PULLER LEFT / coté gauche tirette	4